

---

---

# 日本睡眠学会第 49 回定期学術集会

---

---

## 趣意書

2025 年 6 月 28 日（土）・29 日（日）

於：広島大学霞キャンパス（広島県広島市）  
主催：一般社団法人日本睡眠学会

# 日本睡眠学会第 49 回定期学術集会

## 開催にあたって

謹啓

時下、益々ご清祥のこととお慶び申し上げます。平素は格別のご高配を賜り厚く御礼申し上げます。

このたび、2025 年 6 月 28 日(土)および 6 月 29 日(日)の 2 日間、広島大学霞キャンパス（広島市）にて、日本睡眠学会第 49 回定期学術集会を開催いたします。広島での開催は、故・堀忠雄広島大学名誉教授が 1999 年に第 24 回定期学術集会を開催して以来、四半世紀ぶりとなります。1999 年当時、日本睡眠学会の会員数は 600 名あまりでしたが、現在では 4,000 名を超え、睡眠学が広く認知されるようになったと今昔の感に堪えません。

睡眠学は、睡眠のメカニズムを解明する睡眠科学、睡眠障害の予防と治療に関わる睡眠医歯薬学、日常生活における睡眠の諸問題を扱う睡眠社会学など、自然科学から社会科学、人文科学に至る広範な学問領域にまたがり、睡眠を多角的に研究する学際的な研究分野です。日本睡眠学会は、設立当初からこの学際的伝統に則り、個々の会員が所属する分野を越えてディスカッションを行い、新たな知見を共有しながら学際的な協力体制を築いてまいりました。2002 年の日本学術会議では、睡眠学は新しい学問領域として、「睡眠に関連するあらゆる研究領域を含む広域複合科学」と提起されました。

しかし、どの学会でもしばしば起こりうることでありますが、会員数が増えるにつれて「学際化」ではなく「専門の細分化」が進んでいく傾向があります。学問が深まるためには専門化は不可欠ですが、日本学術会議で提起されたように、「あらゆる研究領域を含む広域複合科学」として睡眠学が発展していくためには、専門化だけでなく、学際化も継続して進める必要があるのではないのでしょうか。

多数の学問領域を統合し、包括的な視野に立って複雑な問題を総合的に理解し解決しようとする学問や教育研究を「総合科学」といいますが、日本学術会議で提唱された「広域複合科学」とは、まさしく「総合科学」に他なりません。そこで、第 49 回定期学術集会のテーマを「総合科学としての睡眠学」と題し、学問領域の壁を越えた新しい睡眠学の構築を目指してまいりたいと存じます。

近年、睡眠に関する国民の関心が高まっており、睡眠ヘルスケアという新たな分野も展開されております。本学術集会では、これまで睡眠学のなかで明らかにされてきた知見に対し、最新の知見や技術、視点を取り入れながら、「総合科学としての睡眠学」を発展させていく場となることを願っております。

つきましては、本大会開催の趣旨をご理解賜り、ぜひご支援ご協力を賜りたくお願い申し上げます。本来ならば直接お願いに参上すべきところではございますが、先ずは書面にて、ここにお願い申し上げます。何卒よろしくお願い申し上げます。

謹白

2024 年 10 月吉日

日本睡眠学会第 49 回定期学術集会  
会長 林 光緒  
広島大学大学院人間社会科学研究所  
人間総合科学プログラム 教授



# 日本睡眠学会第 49 回定期学術集会

## 開催要項

### 1. 会議の名称

(和文名) 日本睡眠学会第 49 回定期学術集会

(英文名) The 49th Annual Meeting of Japanese Society of Sleep Research

### 2. テーマ

「総合科学としての睡眠学」

### 3. 会期

2025 年(令和 7 年)6 月 28 日 (土)・29 日 (日)

### 4. 会場

広島大学 霞キャンパス

〒734-8553 広島県広島市南区霞 1 丁目 2-3

### 5. 代表者

日本睡眠学会第 49 回定期学術集会

会長 林 光緒 (広島大学大学院人間社会科学研究科)

### 6. 開催機関の名称

主催 一般社団法人日本睡眠学会

### 7. 会議の概要

#### (1) 主なプログラム

大会長講演、シンポジウム、ワークショップ、教育セミナー、睡眠学基礎セミナー、ランチョンセミナー、一般演題 (口演・ポスター)、研究奨励賞受賞講演、機器展示、書籍展示、懇親会

#### (2) 日程 (予定)

日付	午前	昼	午後
6 月 28 日 (土)	開会式、大会長講演、研究奨励賞 受賞講演、シンポジウム、 ワークショップ、睡眠学基礎セミ ナー、一般演題 (口演)、 機器展示、書籍展示	ランチョン セミナー	シンポジウム、ワークショップ、 教育セミナー、睡眠学基礎セミナー、 一般演題 (口演・ポスター)、 機器展示、書籍展示、懇親会
6 月 29 日 (日)	シンポジウム、ワークショップ、 睡眠学基礎セミナー、 機器展示、書籍展示	ランチョン セミナー	シンポジウム、ワークショップ、 睡眠学基礎セミナー、 一般演題 (ポスター)、 機器展示、書籍展示、閉会式

(3) 参加予定者数 国内 2,900 名

(4) 参加予定国 日本

(5) 使用言語 日本語

## 8. お問い合わせ先

日本睡眠学会第49回定期学術集会 スポンサー事務局  
株式会社コンベンションリンクージ内  
〒812-0016 福岡県福岡市博多区博多駅南1-3-6 第三博多偕成ビル  
TEL : 092-437-4188 FAX : 092-437-4182  
E-mail : jssr49-sp@c-linkage.co.jp

## 9. ガイドラインについて

本大会ではご協賛いただきました費用につきまして、「企業活動と医療機関等の関係の透明性ガイドライン」に基づいて、各社が情報公開することに同意いたします。

## 共催プログラム募集要項

下記内容にて共催プログラムを開催いたします。  
ご希望のプログラム・日程・会場をお選びください。

### 1. 共催プログラム

【ランチョンセミナー】

日程	時間 (予定)	席数 (予定)	共催費(税込)	申込 受付枠	申込記号
6月28日 (土)	12:00~12:50	250	2,640,000円	1	LS-1
		180~210	2,420,000円	3	LS-2
		140	2,200,000円	1	LS-3
		50~70/ 250 (応仁会館)	1,760,000円	4	LS-4
6月29日 (日)	12:00~12:50	250	2,640,000円	1	LS-5
		180~210	2,420,000円	4	LS-6
		140	2,200,000円	1	LS-7
		50~70/ 250 (応仁会館)	1,760,000円	1	LS-8

### 2. 共催費に含まれるもの

- ①会場費
- ②音響・照明費
- ③機材費 (機材・備品は学会で使用するものをそのままご利用いただけます)
- ④控室費用 (室料)

#### 含まれないもの

※以下の費用は上記共催費に含まれておりません。

貴社のオプション申込 (②はオプション対応外です) となります。

本学術集会終了後、株式会社コンベンションリンクージから費用を請求させていただきます。

- ①食事代：共催セミナー参加者用食事・軽食 (ドリンク込み)、座長・演者打合せ食事等
- ②座長・演者 謝礼、宿泊・交通費
- ③看板・表示物：会場表示立札、座長・演者氏名掲示等
- ④人件費：セミナー、シンポジウム運営スタッフ  
(アナウンス係、進行時計係、お弁当・資料配付係、誘導係等)
- ⑤追加機材：同時通訳、収録、控室の機材等
- ⑥業務運営費 (上記手数料 15%)

### 3. 申込方法

大学での開催を十分にご理解いただき、ご了承いただける場合は本学術集会のホームページに掲載しております申込フォームからのお申込み、または申込用紙をダウンロードの上、必要事項をご記入いただき、スポンサー事務局へ FAX またはメール添付にてお送りください。

※お手数ですが、FAX の場合は、送信後に着信確認のため必ずお電話をお願いいたします。

※セミナー枠確定後、請求書をお送りいたします。

※p. 11 に会場使用計画図を掲載しております。

振込期日などのご要望につきましては、申込書の備考欄にご記入いただくか、スポンサー事務局までご連絡ください。

### 4. 申込締切日

2025年2月14日（金）

### 5. 支払方法

会場・開催日時等の決定後、スポンサー事務局より通知の上、請求書を発行させていただきます。

請求書発行日より1ヶ月以内にお振込みください。

### 6. 取り消し

お申込後、主催者が不可抗力と認めた場合以外、取消はできません。予めご了承ください。

## プログラム・抄録集 広告掲載募集要項

### 1. 広告媒体名

日本睡眠学会第49回定期学術集会 プログラム・抄録集

### 2. 版型

A4版（予定）

### 3. 配布対象

日本睡眠学会会員、および当日参加者（非会員）

### 4. 発行部数

4,300部（予定）

### 5. 作成費(予定額)

6,000,000円

### 6. 広告料総額(予定額)

3,190,000円

### 7. 掲載依頼社数

20社（予定）

### 8. 広告掲載料

	種類	金額（税込）	募集予定数
表4/裏表紙	1頁（カラー）	770,000円	1口
表2/表紙裏	1頁（カラー）	330,000円	1口
表3/裏表紙裏	1頁（カラー）	220,000円	1口
表3対面	1頁（カラー）	220,000円	1口
後付	1頁（カラー）	220,000円	2口
後付	1頁（モノクロ）	110,000円	4口
後付	1/2頁（カラー）	77,000円	10口

※限定ページ（1口）に複数のご応募があった場合には、調整させていただきます。

※ページ割りは主催者にご一任願います。

### 9. お申込み方法

#### (1) 申込方法

本学術集会のホームページに掲載しております申込フォームからのお申込み、または申込用紙をダウンロードの上、必要事項をご記入いただき、スポンサー事務局へFAXまたはメール添付にてお送りください。

※お手数ですが、FAXの場合は、送信後に着信確認のため必ずお電話をお願いいたします。

振込期日などのご要望につきましては、申込書の備考欄にご記入いただくか、スポンサー事務局までご連絡ください。

#### (2) 申込締切

2025年2月14日（金）

(3) 版下提出締切

**2025年2月14日(金)**

完全版下データを E-mail または郵送 (CD-R または紙焼き) にて、データは A4 版タテ型 (1/2 項の場合は A5 版横長) とし、EPS データ (Illustrator、PhotoShop も可) でスポンサー事務局までお送りください。

なお、フォント崩れを防ぐため、文字は必ずアウトライン化をお願いいたします。

**[送付先]**

日本睡眠学会第 49 回定期学術集会 スポンサー事務局

株式会社コンベンションリンクージ内

〒812-0016 福岡県福岡市博多区博多駅南 1-3-6 第三博多偕成ビル

TEL : 092-437-4188 E-mail: jssr49-sp@c-linkage.co.jp

(4) 申込取り消し

お申込受理後の取消しは、原則としてお受けいたしかねます。

(5) 支払方法

ページ割り等の詳細が決定次第、請求書を送付させていただきます。

請求書発行日より 1 ヶ月以内にお振込みください。

(6) その他

お申込につき 1 冊「プログラム・抄録集」を進呈させていただきます。



## ホームページバナー 広告掲載募集要項

### 1. 広告媒体名

日本睡眠学会第49回定期学術集会 ホームページ

### 2. 媒体製作費用(予定額)

1,000,000円

### 3. 広告料総額

660,000円

### 4. 広告掲載料

金額(税込)	募集予定数
220,000円	3口

※掲載箇所についてはご一任ください。

### 5. 掲載期間

データ及びご入金確認後～学会終了時(予定)

### 6. 広告仕様

バナー広告データは貴社でご準備ください。

データ・リンク先URLはスポンサー事務局(jssr49-sp@c-linkage.co.jp)宛てにE-mailにて送付ください。

- ・サイズ:横538×縦129pixel
- ・形式:GIF(アニメ可)、JPEG
- ・容量:20KB程

### 7. お申込み方法

#### (1) 申込方法

本学術集会のホームページに掲載しております申込フォームからのお申込み、または申込用紙をダウンロードの上、必要事項をご記入いただき、スポンサー事務局へFAXまたはメール添付にてお送りください。

※お手数ですが、FAXの場合は、送信後に着信確認のため必ずお電話をお願いいたします。

振込期日などのご要望につきましては、申込書の備考欄にご記入いただくか、スポンサー事務局までご連絡ください。

#### (2) 申込締切

2025年2月14日(金)

#### (3) 原稿提出締切

2025年2月14日(金)

#### (4) 申込取り消し

お申込受理後の取り消しは、原則としてお受けいたしかねます。

#### (5) 支払方法

ページ割り等の詳細が決定次第、請求書を送付させていただきます。

請求書発行日より1ヶ月以内にお振込みください。

## 機器展示募集要項

### 1. 会期

【展示搬入・設営予定日】2025年6月27日（金） 午後～夕方

【展示実施予定日】2025年6月28日（土）～29日（日）

【展示搬出・撤去予定日】2025年6月29日（日） 夕刻

### 2. 会場

広島大学霞キャンパス 霞体育館

### 3. 出展資格

本学術集会の趣旨をご理解いただける睡眠・生活に関連した機器、器具を取り扱う企業（寝装具や照明、生活雑貨）、医療関連の機器・薬品・試薬などを製造又は取り扱う企業および団体

### 4. 小間料金・仕様

(1) 基礎小間（1800mm×900mm×H2100mm）330,000円／1小間（税込）

【仕様】（予定）

- ・展示台：W1800×D900×H700
- ・背面板：W1800mm×H2100mm
- ・蛍光灯：なし
- ・社名板：W900×H150（文字のみ・黒1色）×1枚

<基礎小間イメージ>

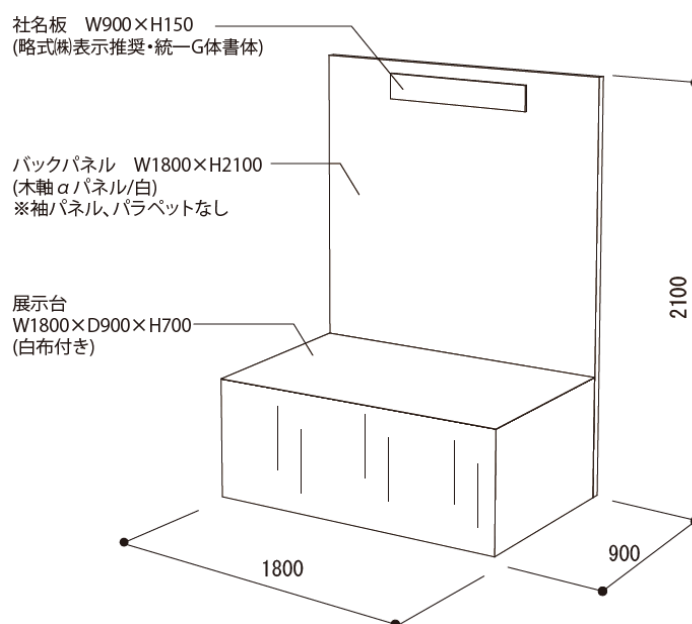

(2) スペース小間（W1800mm×W1800mm）275,000円／1小間（税込）

スペース小間にてお申込の場合、床面に墨出しの上、引き渡しいたします。

（この場合、上記各パネル、社名版、附属備品等は設置されません）

(3) 出展料に含まれるもの

- ・展示の準備から終了までの現場管理諸費用
  - ・展示期間中及び設営・撤去時のスペース使用料
- ※ 社名板にロゴ掲載をご希望の場合は、別途料金となります。  
※ 電気、コンセントが必要な場合は、別途料金となります。

## 5. 募集小間数

60 小間（予定）

## 6. 申込方法

大学での開催を十分にご理解いただきご了承いただける場合、また次ページの展示・ポスター会場想定レイアウト図及び会場使用計画（全体図）を必ずご確認ください、ご賛同いただける場合は、本学術集会のホームページに掲載しております申込フォームからのお申込み、または申込用紙をダウンロードの上、必要事項をご記入いただき、スポンサー事務局へ FAX またはメール添付にてお送りください。

※お手数ですが、FAX の場合は、送信後に着信確認のため必ずお電話をお願いいたします。

振込期日などのご要望につきましては、申込書の備考欄にご記入いただくか、スポンサー事務局までご連絡ください。

## 7. 申込締切

**2025 年 2 月 14 日（金）**

※予定小間数に達した場合は期限前でも申込みを締め切ることもあります。

お早めにお申込みください。

**※会場スペースの関係上、募集小間以上は設置できません。**

**あらかじめご了承ください。**

**※展示物等が本学術集会の趣旨にそぐわない場合、出展をお断りすることもあります。**

## 8. 支払方法

お申込み後、スポンサー事務局より送付いたします請求書発行日より 1 ヶ月以内にお振込みください。

## 9. 小間の割当て

- (1) 小間の割当ては出展物の種類、小間数・小間構成・実演の有無などを考慮し、申込締切後に主催者が決定し、各出展者へ通知いたします。

出展者はこの割当てに対する異議申立てはできませんのでご了承ください。

- (2) 出展者が主催者の承諾なく、小間の全部または一部の譲渡・交換を行うことはご遠慮ください。

## 10. 取消し

- (1) 申込書提出後の取消しは、原則として受けかねます。ただし、やむを得ない理由で出展の取消を希望される場合は文書にて事情を説明し、主催者の承認を受けてください。

- (2) 出展を取消された場合、下記の規定に基づきキャンセル料を申し受けます。

2025 年 2 月 14 日（金）まで	出展小間料の 50%
2025 年 2 月 15 日（土）以降	出展小間料の全額

## 11. 変更・中止

主催者は不可抗力またはやむを得ない事情により、会期・開催時間などを変更または開催を中止する場合があります。中止の場合、出展料は返金いたしますが、出展者側でそれまでに要した費用は、各社のご負担となりますのでご了承ください。

## 展示・ポスター会場レイアウト図（想定）

### 【震体育館】

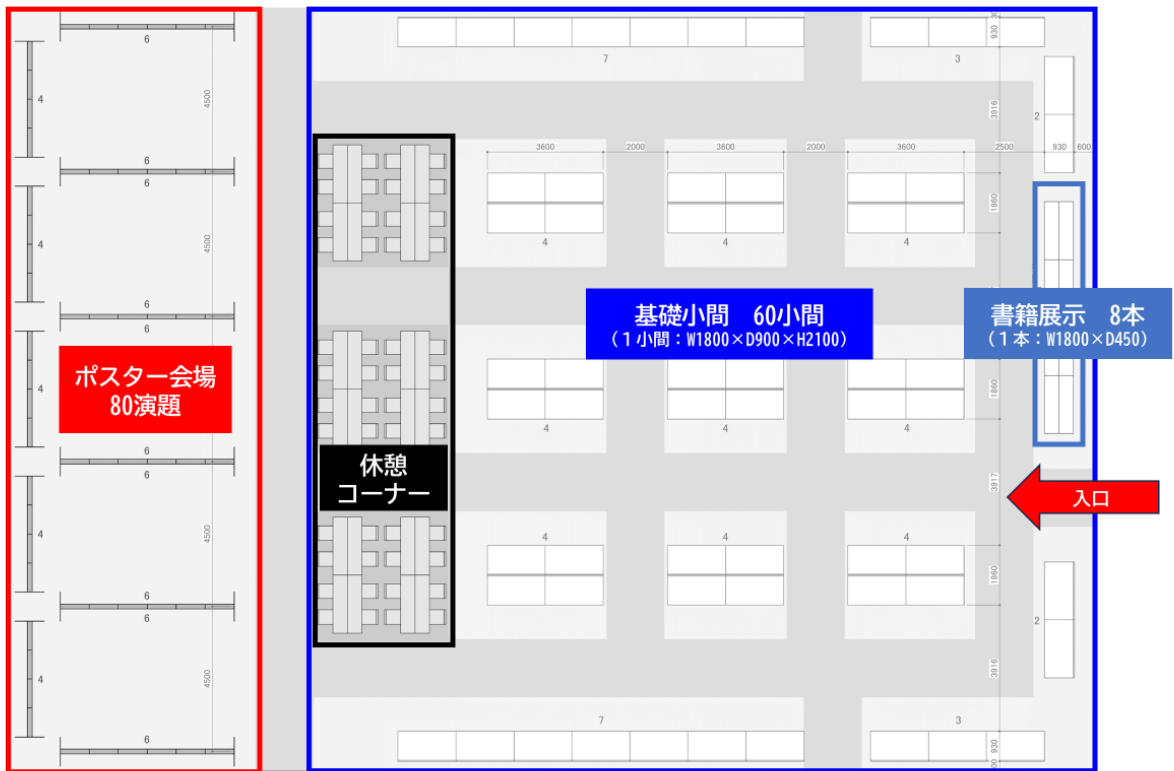

## 会場使用計画（全体像）

### 【震キャンパス】



## 書籍展示募集要項

### 1. 会期

【展示搬入・設営予定日】2025年6月27日（金） 午後～夕方

【展示実施予定日】2025年6月28日（土）～29日（日）

【展示搬出・撤去予定日】2025年6月29日（日） 夕刻

### 2. 会場

広島大学霞キャンパス 霞体育館

### 3. 仕様

テーブル（W1800×D450/予定）

### 4. 出展料金

展示テーブル1本あたり 13,200円（税込）

### 5. 募集社数

8社（予定）

### 6. 申込方法

本学術集会のホームページに掲載しております申込フォームからのお申込み、または申込用紙をダウンロードの上、必要事項をご記入いただき、スポンサー事務局へFAXまたはメール添付にてお送りください。

※お手数ですが、FAXの場合は、送信後に着信確認のため必ずお電話をお願いいたします。

振込期日などのご要望につきましては、申込書の備考欄にご記入いただくか、スポンサー事務局までご連絡ください。

### 7. 申込締切

2025年2月14日（金）

### 8. 取消し

お申込受理後の取消しは、原則として受けかねます。

### 9. 支払方法

お申込み後、スポンサー事務局より送付いたします請求書発行日より1ヶ月以内にお振込みください。

## 寄付金募集要項

### 1. 名称

日本睡眠学会第49回定期学術集会 寄付金

### 2. 寄付目標額

4,000,000円

### 3. 募集期間

2025年6月27日(金)まで

### 4. 寄付金の使途

日本睡眠学会第49回定期学術集会 運営費用

### 5. 募集責任者

日本睡眠学会第49回定期学術集会 会長 林 光緒

### 6. 申込および支払方法

- (1) 本学術集会のホームページに掲載しております申込フォームからのお申込み、または申込用紙をダウンロードの上、必要事項をご記入いただき、スポンサー事務局へFAXまたはメール添付にてお送りください。

※お手数ですが、FAXの場合は、送信後に着信確認のため必ずお電話をお願いいたします。

※原則領収書の発行はいたしません。振込明細書をご利用ください。

- (2) お振込口座はお申込みいただいた方にお知らせいたします。

- (3) 税法上の取扱い：免税の措置はございません。

### 7. 寄付金の管理方法

日本睡眠学会第49回定期学術集会の会計規則により管理します。

### 8. その他

収支予算をご希望の場合はスポンサー事務局へお問合せください。

### 9. 問合せ・申込先

日本睡眠学会第49回定期学術集会 スポンサー事務局

株式会社コンベンションリンクージ内

〒812-0016 福岡県福岡市博多区博多駅南1-3-6 第三博多偕成ビル

TEL：092-437-4188 FAX：092-437-4182

E-mail: jssr49-sp@c-linkage.co.jp