第43回日本社会精神医学会

多様化する社会の今、我々に何ができるか

Navigating Our Diverse Society: What We Can Do Today

開催趣意書 《協賛募集要項》

会期：2025年3月13日（木）・14日（金）

会場：浜松町コンベンションホール& Hybrid スタジオ

会長 渡邊 衡一郎

（杏林大学医学部精神神経科学教室 教授）

【目次】

| | | |
|------------------------------|----------|--------|
| ■ ご挨拶 | ・・・・・・・・ | P1 |
| ■ 開催概要 | ・・・・・・・・ | P2～3 |
| ■ 各協賛項目共通事項 | ・・・・・・・・ | P4～5 |
| ■ 共催セミナー 開催・募集要項 | ・・・・・・・・ | P6～8 |
| ■ 企業展示・書籍展示 開催・募集要項 | ・・・・・・・・ | P9～11 |
| ■ プログラム・抄録集 広告掲載・募集要項 | ・・・・・・・・ | P12～13 |
| ■ ホームページ・広告掲載・募集要項 | ・・・・・・・・ | P14 |
| ■ 幕間 CM 放映・募集要項 | ・・・・・・・・ | P15 |
| ■ 参加者用ネームケース&ストラップ 物品提供・募集要項 | ・・・・・・・・ | P16 |
| ■ 寄付金 募集要項 | ・・・・・・・・ | P17 |

ご挨拶

謹啓 時下、貴社におかれましては益々ご清栄のこととお慶び申し上げます。

この度、第43回日本社会精神医学会の大会長を拝命しました、杏林大学の渡邊です。

社会精神医学会は、実は小生が初めて研究的試みの口演発表をした学会で、個人的に思い出深い学会であります。それから月日が流れ、今回その学会の大会長を務めさせていただくことになったこと、非常に感慨深い思いであります。

今回、テーマは「多様化する社会の今、我々に何ができるのか」としました。社会が益々多様化する中、その中で起きる様々な問題を取り上げていただきたいと思います、このように設定いたしました。コロナ禍を経て、ようやく鬱屈した日々から解放されると期待した中の相次ぐ災害。さらに、経済格差と貧困、移民・難民の問題、ハラスメントや働き方に関わる問題など、現代世界で起こっている事象はコロナ禍前より複雑、深刻、そして多様化している印象です。一方で、情報技術や遠隔診療が進展し、ウェルビーイングや幸福度という観点が注目されるなど、その多様性が精神科領域にポジティブな未来を期待させてくれているようにも感じます。我々メンタルヘルスに携わる者が、この現状をどのように理解し、そしてどのように取り組んでいくべきか、改めて皆さまと共通認識を持ってより良い健康社会を策定していくことが肝要と考えます。そしてこの大会で、医療者だけでなく当事者・家族を含め一致団結して解決策を模索し、難しい諸問題へのヒントが見つければと願っております。

会場は、東京のど真ん中、浜松町の駅前のホールです。浜松町駅は、東京駅と品川駅との間にあり、空港からもモノレールで一本と、陸路空路共に便利な街です。対面のみでの開催となりますので、是非、全国の先生方にご参加いただければ幸甚です。

東京は全国で最も早く桜が開花する街です。少し気が早いかもしれませんが、この時期、運がよければ桜のつぼみもほころんでいるかもしれません。春を先取りしながら、皆様と熱い議論ができればと思います。是非ご参加いただければ幸いです。

本会の運営に関しましては、本来ならば会員からの参加費で賄うべきところではありますが、開催の目的を達成するには、会場の設営や学会の運営に多大の費用を要し、諸費用の不足が見込まれております。

つきましては、厳しい状況の中、甚だ恐縮ではございますが、本会の開催意義と事情をご賢察の上、格別のご協力とご支援を賜りたくお願い申し上げます。

末筆ながら、貴社の益々のご発展を心より祈念申し上げます。

2024年6月吉日

第43回日本社会精神医学会

会長 渡邊 衡一

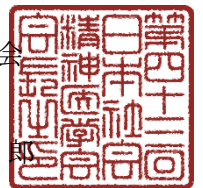

(杏林大学医学部精神神経科学教室 教授)

開催概要

1. 会 の 名 称 第 43 回日本社会精神医学会
2. テ ー マ 多様化する社会の今、我々に何ができるか
Navigating Our Diverse Society: What We Can Do Today
3. 開 催 期 間 2025 年 3 月 13 日 (木)・14 日 (金)
4. 開 催 会 場 浜松町コンベンションホール & Hybrid スタジオ
〒105-0013 東京都港区浜松町 2 丁目 3-1 日本生命浜松町クレアタワー 6 階
5. 会 長 渡邊 衡一郎 (杏林大学医学部精神神経科学教室 教授)
6. 開 催 方 式 現地開催
7. 会議の構成・日程 (予定)

| 年月日 | 午前 | お昼 | 午後 |
|-------------------|--|---------------|--|
| 2025年 3月13日(木) | 開会式・会長講演・特別講演 ・教育講演・シンポジウム ・共催シンポジウム | ランチョン セミナー | 総会・授賞式・受賞講演 ・教育講演・シンポジウム ・一般演題ポスター発表 ・ワークショップ ・イブニングセミナー |
| 2025年 3月14日(金) | モーニングセミナー ・特別講演・教育講演 ・シンポジウム・ワークショップ | ランチョン セミナー | 教育講演・シンポジウム ・共催シンポジウム ・ワークショップ ・一般演題ポスター発表 ・閉会式 |

8. 参加人数 (予定) 400 名
9. ホームページ <https://www.c-linkage.co.jp/jssp43/>

10. 会議の組織

| | | |
|----------|---------|---|
| 会長 | 渡邊 衡一郎 | 杏林大学医学部精神神経科学教室 |
| 事務局長 | 櫻井 準 | 杏林大学医学部精神神経科学教室 |
| プログラム委員会 | 市来 真彦 | 東京医科大学 学生・職員健康サポートセンター |
| | 小口 芳世 | 聖マリアンナ医科大学神経精神科 |
| | 勝又 陽太郎 | 東京都立大学人文社会学部人間社会学科心理学教室 |
| | 熊崎 博一 | 長崎大学医学部精神神経科学教室 |
| | 島田 岳 | 医療法人清泰会メンタルサポートそよかぜ病院 |
| | 須田 史朗 | 自治医科大学精神医学講座 |
| | 太刀川 弘和 | 筑波大学医学医療系臨床医学域災害・地域精神医学 |
| | 西園 マーハ文 | 明治学院大学心理学部 |
| | 根本 隆洋 | 東邦大学医学部精神神経医学講座 ・社会実装精神医学講座 |
| | 藤井 千代 | 国立精神・神経医療研究センター精神保健研究所 |
| | 堀 輝 | 福岡大学医学部精神医学教室 |
| | 松下 満彦 | 医療法人社団 新光会不知火病院 |
| | 松長 麻美 | 東京医科歯科大学大学院保健衛生学研究科 精神保健看護学分野 |
| | 松本 俊彦 | 国立精神・神経医療研究センター 精神保健研究所薬物依存研究部／薬物依存症センター |
| | 水野 雅文 | 東京都立松沢病院 |
| | 山口 創生 | 国立精神・神経医療研究センター精神保健研究所 地域精神保健・法制度研究部 |

11. 大会事務局

第43回日本社会精神医学会 大会事務局
杏林大学医学部精神神経科学教室内

12. 運営事務局

第43回日本社会精神医学会 運営事務局
株式会社コンベンションリンクージ内
〒102-0075 東京都千代田区三番町2
TEL : 03-3263-8688 E-Mail : jssp43@c-linkage.co.jp

各協賛項目共通事項

| 申込締切 | 協賛項目 |
|----------------|------------------------|
| 2024年10月18日（金） | 共催セミナー・共催シンポジウム 開催 |
| 2024年12月13日（金） | 企業展示/書籍展示 開催 |
| | プログラム・抄録集 広告掲載 |
| | 参加者用ネームケース&ストラップ（物品提供） |
| 2025年1月10日（金） | 幕間CM放映 |
| 2025年2月21日（金） | ホームページバナー広告 掲載 |
| 2025年3月14日（金） | 寄付金 |

■お申込み方法

学術集会ホームページ「企業の皆様へ」のページよりオンライン（学会協賛申込システム）にてお申込みをお願いいたします

学術集会ホームページ URL : <https://www.c-linkage.co.jp/jssp43/>

- ・学会協賛申込システムでのお申込み完了をもって、正式な申込といたします。
- ・学会協賛申込システムからお申込みが出来ない場合は、スポンサー事務局までご連絡ください。
- ・スポンサー事務局よりご案内する申込書の提出をもって、正式なお申込みといたします。

■お申込みの取消し

- ・全ての協賛項目に関して、お申込みの取消しは一切お受け出来ません。予めご了承ください。
- ・天災事変等やむを得ない事由により学術集会を開催することが不可能になった場合、主催者は会期の変更または開催の中止を判断する権限を有します。主催者はこれによって生じる損害について賠償の責めを負いません。
- ・自然災害、火災、疫病、戦争、テロ、輸送機関の運行障害、停電、ネットワーク設備の損壊、行政機関の要請・指示・命令・規制など、主催者の責めによらない事由により、主催者が学術集会の開催を制限・停止することとした場合、当該時点までにかかる経費を鑑み、申込料金の一部または全額を返金しない場合があります。予めご了承ください。

■ご請求およびお振込みについて

- ・お申込み締め切り後、スポンサー事務局よりメールにて枠および協賛項目の決定通知をお送りします。
- ・各協賛項目において、事前に調整等のご相談をさせていただく場合がございますので、請求書の発行前にお振込みをされないようお願いいたします。
- ・請求書は、メール添付でお送りいたします。請求書の郵送を希望される場合は、お申込みの際に備考欄に郵送希望の旨をお書き添えください。

■指定銀行振込口座

- ・各種協賛費用のお振込みは、下記の銀行口座へお振込みをお願いいたします。

| | |
|------|--|
| 銀行名 | 三菱UFJ銀行 三鷹支店（店番号：222） |
| 種別 | 普通 |
| 口座番号 | 0941744 |
| 口座名 | 第43回日本社会精神医学会 会長 渡邊 衡一郎 (ダ イソジ ムソカニホシカケイシカガ ヲカイ カイヨウ リタハゴウカイ) |

- ・協賛費用は、請求書発行日の翌月末日までに指定銀行口座までお振込みください。
- ・振込手数料は、お申込者負担をお願いいたします。
- ・金融機関発行の振込書控えを持って、領収書に代えさせていただきます。
- ・寄付以外で領収書が必要な場合には、お申し込みの際にその旨ご記入願います。

■企業活動と医療機関等の関係の透明性ガイドラインについて

製薬企業の活動における医療機関等との関係の透明性・信頼向上のため、医療機関および医療関係者等に対する研究費の寄付、交流等の支出に関する情報を、製薬企業が自社のウェブサイトで公開することに伴い、各社が当学会に対し行う「学会等共催費等」の支払いに関し、各社で公開することに同意いたします。

■各種問合せ先

第43回日本社会精神医学会 スポンサー事務局（株式会社コンベンションリンクージ内）
〒102-0075 東京都千代田区三番町2
TEL: 03-3263-8688 FAX: 03-3263-8693
E-mail: sp-jssp43@c-linkage.co.jp

共催セミナー/共催シンポジウム 開催・募集要項

1. 開催要項 会場: 浜松町コンベンションホール & Hybrid スタジオ

| 開催日 | 名称 | 会場名 (席数) | 開催時間 | 共催金額(税込) | 申込 受付枠 | 申込記号 |
|--------------------------|-----------------|----------------|------|------------|-----------|------|
| 3 月 13 日 (木) | ランチョン セミナー1A | 第1会場 (280席) | 50分 | 1,540,000円 | 1枠 | LS1A |
| | ランチョン セミナー1B | 第2会場 (234席) | | 1,540,000円 | 1枠 | LS1B |
| | ランチョン セミナー1C | 第3会場 (180席) | | 1,430,000円 | 1枠 | LS1C |
| | ランチョン セミナー1D | 第4会場 (165席) | | 1,430,000円 | 1枠 | LS1D |
| | 共催シンポ ジウム1 | 第4会場 (165席) | 100分 | 1,760,000円 | 1枠 | SS1 |
| | イブニング セミナー1 | 第2会場 (234席) | 50分 | 1,210,000円 | 1枠 | ES1 |
| | イブニング セミナー2 | 第3会場 (180席) | | 1,100,000円 | 1枠 | ES2 |
| 3 月 14 日 (金) | ランチョン セミナー2A | 第1会場 (280席) | 50分 | 1,540,000円 | 1枠 | LS2A |
| | ランチョン セミナー2B | 第2会場 (234席) | | 1,540,000円 | 1枠 | LS2B |
| | ランチョン セミナー2C | 第3会場 (180席) | | 1,430,000円 | 1枠 | LS2C |
| | ランチョン セミナー2D | 第4会場 (165席) | | 1,430,000円 | 1枠 | LS2D |
| | 共催シンポ ジウム2 | 第4会場 (165席) | 100分 | 1,760,000円 | 1枠 | SS2 |
| | 共催シンポ ジウム3 | 第4会場 (165席) | | 1,760,000円 | 1枠 | SS3 |
| | モーニング セミナー1 | 第3会場 (180席) | 50分 | 1,100,000円 | 1枠 | MS1 |
| モーニング セミナー2 | 第4会場 (165席) | 1,100,000円 | | 1枠 | MS2 | |

※席数は、収容人数100%時のものとなります。

※席数は、状況により減少する可能性もございます。予めご了承ください。

2. 費用区分

(1) 共催費に含まれるもの：以下の費用については、共催費に含まれております。

- ①会場使用料（セミナー会場）※控室料も含まれております。
- ②会場付帯設備使用料（机、椅子、ステージ、音響・照明機材）
- ③映像機材使用料（プロジェクター、スクリーン、モニター、その他周辺機器）
- ④人件費（映像機材担当オペレーター1名）

※セミナー会場・シンポジウム会場、セッション時間中のみの対応となります。

⑤学会参加証 1枚

⑥共催スタッフ証（ランチョンセミナー運営専用のスタッフ証）10枚

※共催スタッフ証では、第43回日本社会精神医学会の学術プログラムおよび関連プログラムにご参加いただけません。⑤でお渡しする参加証をご利用いただくか、参加登録をお済ませの上、参加ください。

(2) 共催費に含まれないもの：以下の費用については、共催費に含まれておりません。別途、各共催社にてご負担をお願いいたします。

- ①座長、演者への謝礼金、交通費、宿泊費
- ②ポスターおよび共催セミナー案内状（A4チラシ）の制作・印刷費
- ③参加者用飲食（ランチョンセミナー：弁当等、その他：ドリンク等）および座長・演者の会場および控室飲食費
- ④控室料（希望される場合）
お部屋はスポンサー事務局にて割り当ていたします。
- ⑤看板等の制作費（会場前・控室前看板、氏名掲示、デスクボード等）
本会で統一したデザインの看板を作成いたしますので、お持込みはご遠慮ください。
- ⑥運営要員（資料・飲食配布、照明、進行アナウンス、控室対応オペレータ）の人件費
- ⑦会場内既設以外の機材および追加備品（録音、録画、控室用試写機材、同時通訳機材、感染症対策品等）の費用

※上記の③～⑦の手配をご希望の場合は、後日、スポンサー事務局よりご案内する開催概要をご確認の上、追加オプション（有料）にてお申込みください。

※上記の③～⑦の手配に際しては、スポンサー事務局より管理手数料15%を申し受けます。予めご了承ください。

3. 今後のスケジュール

| 予定日程 | | 予定内容 |
|-----------------|-----------|-------------------------|
| 2024年 ～2025年 | 10月18日（金） | 申し込み締切日 |
| | | 希望セミナーテーマ・座長・演者候補のご提出期限 |
| | 11月上旬 | 各社日程・会場決定、座長・演者打診開始 |
| | 11月中旬 | 案内チラシ作成要項案内 |

| | | |
|--|-----------------|--|
| | 11月下旬 | テーマ、趣旨・ねらい（共催シンポジウム）、演題名、座長名（ご所属）、演者名（ご所属）の決定し、スポンサー事務局へのご連絡期限 |
| | | 請求書発行 |
| | 1月上旬 | 演者の抄録提出期限 |
| | 2月上旬 | 開催要項案内（飲食・手配物等のご案内） |
| | 2月中旬 | 追加オプションお申込み期限 |
| | 3月13日（木）～14日（金） | 会期 |

4. お申込み・ご請求等 各協賛項目共通事項（P5～6）をご参照ください

5. プログラム編成について

テーマ、座長・演者の選定は、最終的に貴社と主催者との合意の上で決定いたしますので、
スポンサー事務局から開催枠通知が届く前に座長・演者へ打診を行わないようご注意ください。

6. 日時・会場選定について

お申込み受付後、プログラム調整の上、主催者にて日程・会場を決定いたします。
 ご希望に添えない場合もありますが、予めご了承ください。

7. 座長・演者への依頼と連絡

座長・演者への依頼等の諸連絡は、主催者との合意後に貴社にて行っていただきます。
 ご希望の座長・演者から変更等が生じる場合は、スポンサー事務局からお申込者へご連絡いたします。

8. 印刷物に関して

① ホームページ、プログラム・抄録集への掲載について

共催セミナー・共催シンポジウムの

A. テーマ、（共催シンポジウムの）趣旨・ねらい、座長名、演者名、座長ご所属、演者ご所属はホームページとプログラム・抄録集に掲載いたします。

B. 上記A+演者の抄録は、プログラム・抄録集に掲載いたします。

確定次第、スポンサー事務局事までご提出ください。

② ポスター、チラシの作成について

作成の有無・印刷部数は各社に一任いたします。作成される場合は、スポンサー事務局で原稿の記載内容の確認を行いますので、必ず印刷前にスポンサー事務局まで原稿をご提出ください

※学会のロゴマークは、特に記載していただかなくても結構です。

9. 開催方式 現地開催となります。

10. 注意事項

感染症等やむを得ない事情により、学会会期、会場時間、会場収容人数、開催形態（オンライン開催等）を変更することがあります。この変更を理由として、お申し込みを取り消すことはできません。また学会・学術集会およびその運営・スポンサー事務局では、この変更によって生じる一切の損失に対して、責任を負わないものとします。

企業展示/書籍展示 開催・募集要項

1. スケジュール

| | | |
|-----------|---------------|----------------|
| ＜搬入・設営日時＞ | 2024年3月12日（水） | 午後（予定） |
| ＜展示実施日時＞ | 2024年3月13日（木） | 8:00～18:00（予定） |
| | 2024年3月14日（金） | 8:00～16:10（予定） |
| ＜搬出・撤去日時＞ | 2024年3月14日（金） | 16:10～（予定） |

2. 出展資格

学会および展示会の趣旨をご理解いただける、医療関連の書籍などを製造・販売または取り扱う企業および団体

3. 出展申込解除

出展内容が本展示会の趣旨にかけ離れていると主催者が判断した場合は、申込受付を保留・お断りする場合がございます。予めご了承ください。

なお、出展お申込み後は、主催者が不可抗力と認めた場合を除き、取消はできませんので、予めご了承ください。

4. 募集小間数（予定）

| | |
|------|------|
| 基礎小間 | 2小間 |
| 書籍小間 | 机4本分 |

5. 小間タイプ・出展料

| 種別 | 出展料 (税込) | 申込み (単位) | 小間サイズ | 会場 |
|------|-------------|-------------|--------------------|--------|
| 基礎小間 | ¥165,000 | 1小間 | W1980mm×D900×H2100 | 展示ホール1 |
| 書籍展示 | ¥11,000 | 1本 | W1800mm×D450×H700 | 展示ホール1 |

＜出展料に含まれるもの＞

- ・展示の準備から終了までの現場管理諸費用
- ・展示期間中及び設営・撤去時のスペース使用料

＜出展料に含まれないもの＞

※社名板（対象：基礎小間）へのロゴ掲載、コンセント等の電気設備、電気工事、電気料金、レンタル備品、清掃、ゴミ処理等をご希望の場合は、別途料金となります。

詳細は、後日、スポンサー事務局よりご案内する「出展マニュアル」をご確認ください。

6. 展示小間仕様図（予定）

《基礎小間イメージ》

※1小間を単位としています。

- ・1小間=W1980mm×D900mm×H2100mm
 - ・バックパネル(基礎小間が隣接する場合はサイドパネル)
 - ・蛍光灯(40W)×1灯
 - ・社名板(文字のみ、墨1色)：W900mm×H150mm
- ※ロゴ掲載をご希望の場合は、別途料金となります。
- ・展示台1台(W1800mm×D900mm×H700mm)
 - ・白布(展示台用)
 - ・電気、コンセント等が必要な場合は、別途料金となります。

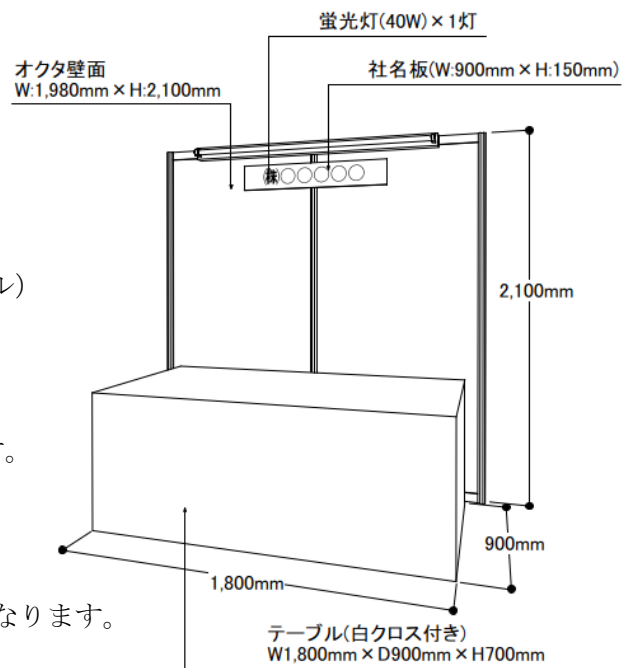

《書籍小間イメージ図》

※長机(1800mm×450mm)を必要本数お申込ください。

- ・電気、コンセント等が必要な場合は、別途料金となります。

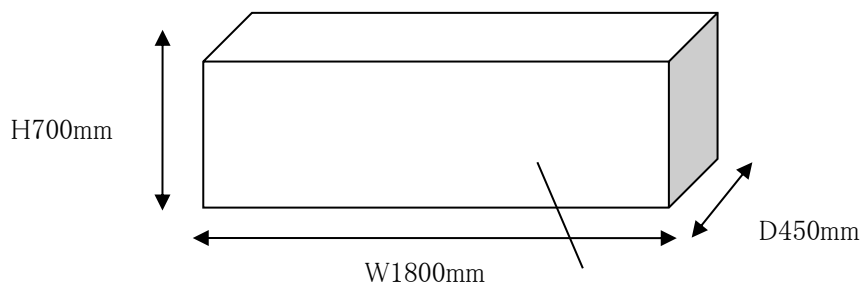

展示机
(クロスは付属しておりませんのでご持参ください)

7. 今後のスケジュール

| 予定日程 | | 予定内容 |
|-----------------|------------|---|
| 2024年 ～2025年 | 12月13日(金) | 申し込み締切日 |
| | 1月中旬 | 枠数通知、請求書発行 |
| | 2月上旬 | 展示要項(出展社マニュアル)案内 (小間位置、電気、レンタル備品等のご案内) |
| | 2月中旬 | 電気、レンタル備品お申し込み期限 |
| | 3月12日(水)午後 | 搬入・設営 |

| | | |
|--|---------------------|-----|
| | 3月13日(木)～14日(金) | 会期中 |
| | 3月14日(金) 17:30～(予定) | 撤去 |

8. お申込み・ご請求等

各協賛項目共通事項(P5～6)をご参照ください

9. 小間の割当て

- ・小間位置については、出展物の種類、申込小間数、小間構成、申込順等を考慮した上で、主催者にて決定をし、展示事務局から各出展者へ通知をいたします。
※グループ企業間や協力・協同企業間での小間隣接希望等がございましたら、申込の際に備考欄にご記入ください。
- ・出展者は、主催者の承諾なく小間の全部あるいは一部を譲渡・交換することはできません。

10. 禁止事項

下記の項目に抵触する事項を禁止いたします。

- ・消防法、建築法、その他関係法令、会場規定により禁止されている項目に抵触する行為
- ・小間外での展示活動、参加者、他の出展者に対して危険または迷惑をかける行為
- ・本会の品位を下げるような行為

11. 出展物の管理および事故

- ・出展物の管理は出展者が責任を負うものとし、盗難・紛失・損害等について、主催者補償を含めた一切の責任を負いかねます。各社にて保険に加入する等の措置をお取りください。
- ・出展者の行為により事故が発生した場合は、当該出展者の責任において解決するものとし、主催者はこれに対し一切の責任を負いません。

12. 会期・開場時間の変更

やむを得ない事情により会期及び開場時間を変更する場合があります。この変更を理由として出展申込を取り消すことは出来ません。またこれによって生じた損害は補償しません。

13. 注意事項

- 1) 薬機法未承認品: 展示会担当にお問い合わせください。
- 2) 外国出展物: 展示場は保税展示場にはしません。海外からの出展物は、国内貨物として出展するか、またはATAカルネの制度をご利用ください。詳細は展示会担当にお問い合わせください。
- 3) 出展物の販売の禁止: 会期中、現金と引き換えに出展物を引き渡すことは禁止します。但し、当方の認めたものは、限定的に許可する場合があります。
- 4) 会場の管理: 会場及び出展物の保全については、最善の保護と管理にあたりますが、天災その他の不可効力により、事故、盗難、紛失、及び小間内における人的災害の発生について主催者は責任を負いません。

8. 今後のスケジュール

| 予定日程 | | 予定内容 |
|-------|-----------|-------------|
| 2024年 | 12月13日(金) | 申し込み締切日 |
| 2025年 | 1月10日(金) | 広告版下提出締切 |
| | 2月下旬～3月上旬 | プログラム・抄録集発行 |

9. お申込み・ご請求等

各協賛項目共通事項(P5～6)をご参照ください

10. 原稿送付方法

完全版下データを CD-R または紙焼きにて、データは A4 版タテ型とし、EPS データ (Illustrator、Photo Shop も可) でスポンサー事務局までお送りください。

なお、フォント崩れを防ぐため、文字は必ずアウトライン化をお願いいたします。

※プログラム・抄録集への広告掲載の場合は、広告掲載見本を1冊進呈いたします。

※CD-R の配送に際しては十分な保護処置をとり、宅配便または郵送でご送付ください。

ホームページバナー 広告掲載・募集要項

1. 広告媒体名 第43回日本社会精神医学会 ホームページ
https://www.c-linkage.co.jp/jssp43/
2. 視聴対象 日本社会精神医学会会員・非会員
第43回社会精神医学会参加者、関係者等
3. 掲載期間（予定） 掲載バナー受領かつ入金確認後より学術集会終了時まで

4. 広告掲載料

| 掲載位置 | 仕様 | 掲載料 (税込) | 募集枠 |
|------------------------|-------|-------------|-----|
| (ホームページ) トップページ 1ヶ所 | 企業バナー | 66,000円 | 2枠 |

5. 掲載イメージ

<ホームページ>



6. バナーリンク先 企業ホームページ、製品紹介ページ等
7. 申込締切日 2024年2月21日（金）
8. お申込み・ご請求等 各協賛項目共通事項（P5～6）をご参照ください。
9. 原稿送付方法 バナーデータ（PJPEG、GIF、PNGのいずれか）とリンクを貼るURLをE-mailにてスポンサー事務局までご送付ください。
※バナーサイズは、お申込み後にご連絡いたします。

幕間 CM 放映・募集要項

1. 広告媒体名 第 43 回日本社会精神医学会 幕間広告 (CM)
2. 視聴対象 当日参加者
3. 放映日 2025 年 3 月 13 日 (木) ~14 日 (金)
4. 放映時刻・タイミング セッション間の空き時間に、貴社提供の動画 CM (30 秒以内) を放映します。放映のタイミングは、前後のプログラムを考慮し、スポンサー事務局と協議の上、最終決定いたします。
5. CM 放映料・仕様

| データ形式 | CM 時間 | 放映保証回数 | 掲載料 (税込) | 募集数 |
|--------|---------|------------------------------|-----------|-----|
| MP4 動画 | ~30 秒まで | 4 回以上 (1 日あたり 2 回以上×2 日間) | 110,000 円 | 1 社 |

6. 放映イメージ



7. 申込締切日 2025 年 1 月 10 日 (金)
8. お申込み・ご請求等 各協賛項目共通事項 (P4~5) をご参照ください
9. CM 提出期限 2025 年 2 月 28 日 (金) まで
10. 原稿送付方法 MP4 データ (30 秒以内) を大容量ファイル送信サービス等でスポンサー事務局までメールにてご送付ください。

寄付金 募集要項

1. 名 称 第 43 回日本社会精神医学会 寄付金
2. 募 集 期 間 2024 年 5 月 1 日（水）～2025 年 3 月 14 日（金）
3. 目 標 額 500,000 円
4. 募 集 対 象 先 製薬関連企業、医療機器関連企業、その他の企業、団体、関連病院
5. 使 途 第 43 回日本社会精神医学会の準備および当日運営費用の一部として充当する。
6. 募 集 責 任 者 第 43 回日本社会精神医学会
会長 渡邊 衡一郎（杏林大学医学部精神神経科学教室 教授）
7. 寄付金を必要とする理由

第 43 回日本社会精神医学会の開催にあたり、日本社会精神医学会より 60 万円の補助金を受け、また参加費として約 399 万円の収入を見込んでおります。しかし、今回の開催にあたり、会員数増加に伴う印刷製本費・通信連絡費の増大、講師等の招聘費、会場費・人件費の高騰、開催準備・運営に関わる諸経費など、見込み収入を上回る額が概算されます。このため、開催準備・運営資金の調達を目的とした寄付が必要とされます。
8. お申込み・お支払い等 各協賛項目共通事項（P5～6）ご参照ください。
9. 税法上の取扱い 免税の措置はございません。

