

発表・進行に関するご案内

【COI (利益相反) に関する開示について】

第21回日本うつ病学会総会では、すべてのセッションで、ご発表時に必ず規定のCOIに関するスライドを提示してください。

発表時に口頭での説明は不要です。

規定スライドのダウンロード並びに使用方法は、総会ホームページ (<https://www.c-linkage.co.jp/jsmd21/>) をご覧ください。

【発表にあたっての倫理性への配慮】

人を扱う研究については、世界医師会によるヘルシンキ宣言 (その改訂版を含む) および日本精神神経学会の「臨床における倫理綱領」(1997年5月30日、精神神経学雑誌: 99、525531、1997) 等に記載された倫理規約に則し、発表にあたっては十分なインフォームド・コンセントを得て、プライバシーに関する守秘義務を遵守し、匿名性を保持して、個人が特定できないように十分配慮してください。

1. 指定演題：座長の皆様

A. 当日のご案内

- ①セッション開始時刻の10分前までに、各会場の「次座長席」にご着席ください。
- ②定刻でのプログラム進行のため、時間厳守にご協力ください。

2. 指定演題：演者の皆様

A. 当日のご案内

(1) データ受付からセッションまでの流れ

- ①担当セッションの開始30分前までに、「PC 受付」にて発表データの試写を行い、データをお預けください。
- ②セッション開始時刻の10分前までに、各会場の「次演者席」にご着席ください。

(2) PC 受付

受付時間：7月12日(金) 8:00～17:30

7月13日(土) 8:00～17:00

受付場所：1F アトリウム

- ・各日の最初のセッションは、PC 受付も混み合いますので余裕を持ってご来場ください。
- ・PC 受付での試写とデータ預けは、担当セッションの開始30分前までにお済ませください。
- ・お持ち込みのメディアまたはPC本体をご提出いただき、必ず動作確認を行い、正常動作であることをお確かめください。
- ・セッション終了後、お預かりしました発表データは事務局にて責任を持って消去いたします。

B. 発表時間

- ・発表時間、進行方法は、座長の指示に従ってください。
- ・発表終了1分前に計時ランプが「黄色」、終了時間には「赤色」が点灯いたします。
- ・発表 / 討論時間の厳守にご協力ください。

C. 発表機材

- ・発表用の機材はPC（液晶プロジェクター）のみです。OHP、ビデオ等での発表はできません。
- ・当日会場の発表用PCとして下記をご用意いたします。
OS : Windows10
アプリケーションソフト : Windows PowerPoint 2010/2013/2016/2019
- ・演台上には、モニター、キーボード、マウスを設置いたします。発表の際は、発表者ご自身で操作してください。

D. 発表データ

【データをお持ち込みの場合】

- ・発表データは、Windowsフォーマットのみとし、USBメモリ等のメディアにてご持参ください（CD-RW、DVD-RWは不可）。
- ・文字化けを防ぐため、OSに標準搭載されているフォントにて作成してください。
（英語 : Times New Roman, Arial, Arial Black, Arial Narrow, Century, Century Gothic, Courier, Courier New, Georgia）
（日本語 : MS ゴシック, MSP ゴシック, MS明朝, MSP明朝, メイリオ, Meiryo UI, 游ゴシック, 游明朝）
- ・作成した発表データは下記のファイル名を付けて保存してください。
[例] セッション名_氏名 → シンポジウム1_大阪太郎（数字以外すべて全角）
- ・メディアを介したウイルス感染の事例がございますので、最新ウイルス駆除ソフトでチェックしてください。
- ・セッションの進行に影響が出るため、PowerPoint 付属機能の「発表者ツール」は使用できません。発表原稿が必要な方は、予めプリントアウトをご持参ください。
- ・発表データの言語は基本的に日本語で作成してください。
- ・念のためバックアップデータをご準備ください。

【PCをお持ち込みの場合】

- ・発表に使用されるPowerPointに他のデータ（静止画・動画・グラフ等）をリンクまたは添付させている場合や、Macintoshをご使用の場合は、PC本体をお持ち込みください。発表の際は、発表者ご自身で演台に設置してあるキーボードを操作していただきます。
- ・PC本体をお持ち込みの場合でも、バックアップ用データとして、USBメモリまたはCD-R、DVD-Rに保存したデータを必ずご持参ください。
- ・PCのACアダプターは、各自ご持参ください。
- ・会場でご用意するPCケーブルコネクタの形状はMiniD-sub15ピンおよびHDMIです。この形状に合ったPCをご用意いただくか、この形状に変換するコネクタをご用意ください。特に、Macintoshの場合は必ず付属の変換コネクタをご持参ください。
- ・スクリーンセーバー、省電力設定、パスワードは予め解除してください。Macintoshの場合

は、ホットコーナーも解除してください。

- ・セッションの進行に影響が出るため、PowerPoint 付属機能の「発表者ツール」は使用できません。発表原稿が必要な方は、予めプリントアウトをご持参ください。
- ・発表データの言語は基本的に日本語で作成してください。

3. 一般演題（ポスター）：演者の皆様

(1) ポスターパネル

- ・サイズ：縦 210 cm × 横 90 cm
- ・掲示範囲は、演題番号部分を除く範囲です

(2) ポスターは下記の要領で作成してください。

① 演題名・発表者名・所属

- ・貼付寸法：縦 20 cm × 横 70 cm
- ・演題名の文字サイズ：144 pt 以上
(2 行にわたる場合は 100 pt 以上)
- ・発表者名・所属の文字サイズ：72 pt 以上

② ポスター本文

- ・貼付寸法：縦 150 cm × 横 90 cm
- ・本文の文字サイズ：30 pt 推奨

③ 掲示ポスターの最下部に COI に関する開示を入れてください。

※ COI に関する提示

(<https://www.c-linkage.co.jp/jsmd21/coi.html>) をご参照ください。

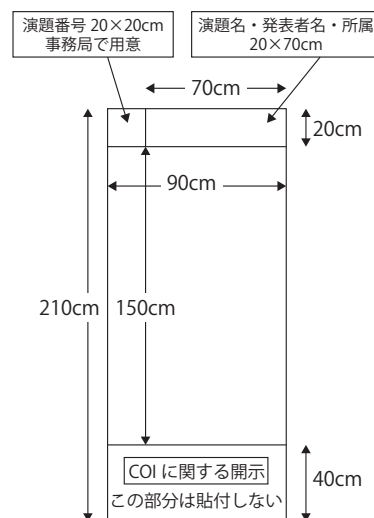

(3) 発表日時：

第 21 回日本うつ病学会総会

7月12日(金) 13:20～13:50

7月13日(土) 13:20～13:50

発表日については事前にお送りしているメールをご確認ください。